

Ryhované blanketové nože sú drážkované odpovedajúco k frézovacej hlave, pričom sú dodávané v rovnakých dĺžkach ako nosiče. Platí pravidlo, že dĺžka noža a výška frézovacej hlavy B musia byť rovnaké. V závislosti na požadovanej hĺbke profilu /max. 35mm/ sú nože dodávané v šírkach H 50 alebo 70mm, prípadne iných medzirozmerov. Ustavenie nožov axiálne doporučujeme vykonávať pomocou mikrometra /na požiadanie dodávame ako príslušenstvo/, nakoľko dĺžkové skracovanie nožov nie je absolútne v pravom uhle. To spôsobuje že pokiaľ nože v hlave nastavujete iba na pevnej podložke, tieto sú axiálne posunuté /rozhádzané/.

Nože sú dodávané vo vyhotovení HS – wolfrámová rýchlorezná oceľ, tieto sú vhodné na opracovanie tvrdého a mäkkého rastlého dreva. Na požiadanie dodávame tiež tvrdokovové nože pre obrábanie aglomerovaných materiálov. Ostrenie nožov vykonávame obvykle po čele /po ploche/ na požiadanie tiež po chrbte /po profile/. Nože je možné signovať podľa zákaznickej logistiky /na požiadanie/.

Príklad zmeny priemeru nástroja v závislosti na použitom rozmere blanketového noža

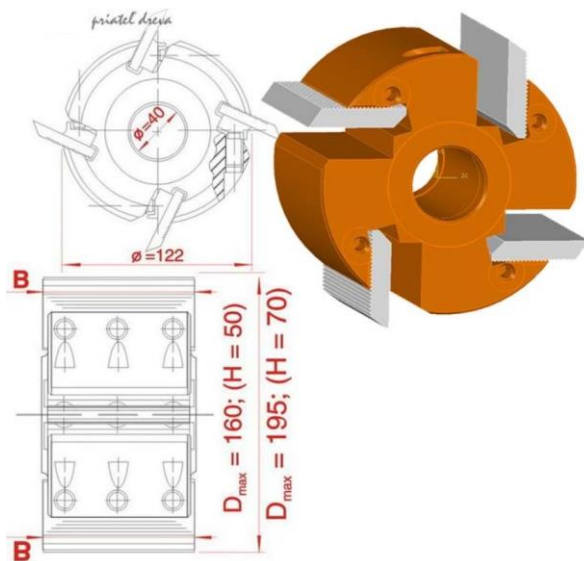

Príklad zmeny geometrie ostria nástroja v závislosti na použitom rozmere blanketového noža

