

## Gehrungsverleimfräser Lock mitre bit

Durch die Profilneigung von 22,5° eignet sich dieses Paar Fräser zum Herstellen achteckiger Geometrien, wobei die Platten in einem Winkel von 45° gefügt werden. Wir empfehlen, Fräserhöhe und Anschläge so einzustellen, dass das Profil bezogen auf die Plattendicke mittig gefräst wird. Schneidet alle Verbundwerkstoffe, Sperrholz, Hartholz und Weichholz. Einsatz nur an tischmontierten tragbaren Fräsmaschinen. Zum Abtragen großer Materialmengen in mehreren Durchläufen.

Thanks to the profile inclination of 22,5°, this pair of bits are suitable for making octagonal shapes by joining the panels at 45°. We recommend to adjust the router bit height and fences to centre the profile according to the panel thickness. Cuts all composites, plywood, hardwood and softwood. Use only on table mounted portable router machines. Use multiple passes when removing large quantities of material.

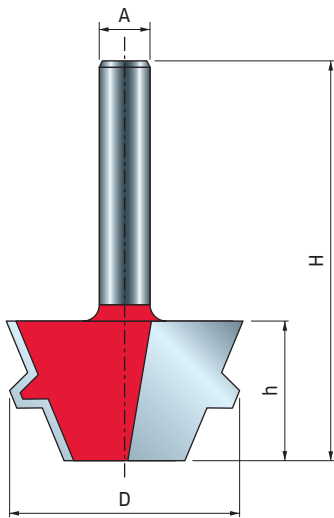
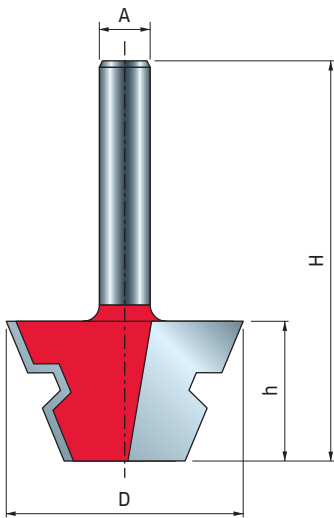

D	h	H	A	$\alpha$	Z	Max. Drehzahl Max RPM	Code Code	SAP SAP
37,3	22,2	54,2	8	22,5°	2	24.000	99-04308P	F03FR02450

