

Dichtungsfräsersatz Z2 HW

25180

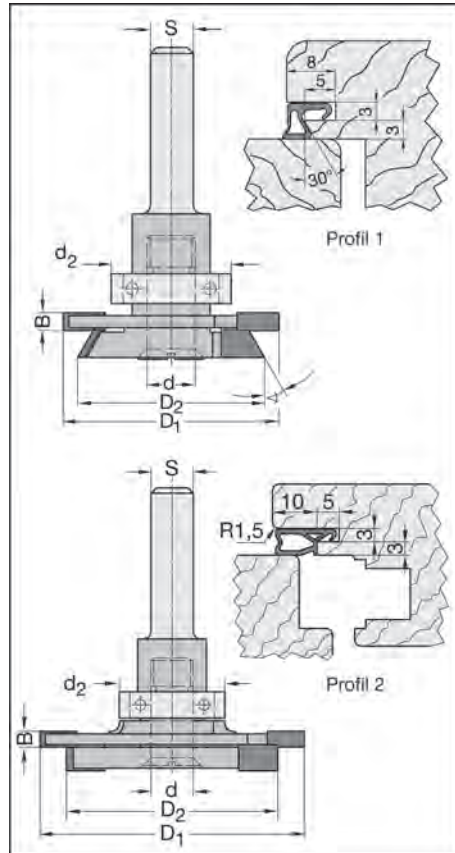

D ₁ mm	D ₂ mm	B mm	d ₂ mm	Schaft mm	Bezeichnung	Bestellnummer	€ p.St.
Profil 1							
36	31,2	3	20	8	Kompletter Satz	25183-5-10000-R ●	
36	31,2	3	20	12	Kompletter Satz	25186-5-10000-R ●	
-	31,2	5	5	-	Fasefräser	24183-5-31050-R ●	
Profil 2							
50	40	3	20	8	Kompletter Satz	25183-5-20000-R ●	
50	40	3	20	12	Kompletter Satz	25186-5-20000-R ●	
50	-	3/5,5	20	-	Profilfräser	24183-5-50030-R ●	

Ausführung

Zweiteiliger Fräsersatz Z 2 bzw. Z 2+2, HW-bestückt, montiert auf Aufnahmestern Nr. 24190 mit Kugellageranlauf. Rechtslauf. Handvorschub.

Anwendung

Zum Einfräsen von Dichtungsnuten in Schallschutzfenstern bei gleichzeitigem Anfasen bzw. Abrunden. Profil 1 für Dichtungen wie z.B. Deventer SP 33/SV 33, Profil 2 für Deventer SP 103/SV 103b. Verwendung auf Handoberfräsmaschinen.

Zubehör / Ersatzteile	Bestellnummer	VE	€ p.St.
Nutsäge	36 x 3,0 x 8 mm	24153-5-36030-0	1
Nutsäge	40 x 5,0 x 8 mm	24153-5-40050-A	1
Kugellager	16/20 mm ø, d = 8 mm	39061-0-16020-0	5
Aufnahmestern	d = 8 mm, m. Kugellager ø 20 mm, S = 8 mm	24193-0-08020-R	1
Aufnahmestern	d = 8 mm, m. Kugellager ø 20 mm, S = 12 mm	24196-0-08020-R	1
Senkkopfschraube	M 8 x 20,7, d = 8 mm	39056-0-08207-R	1