

## Schubladenverleimfräser Drawer lock bit

Schubladenfronten werden horizontal auf der Tischoberfläche liegend gefräst. Schubladenseitenwände werden vertikal stehend gefräst und dabei gegen den Anschlag gedrückt.

**Anwendung:** Schneidet alle Verbundwerkstoffe, Sperrholz, Hartholz und Weichholz. Einsatz nur an tischmontierten tragbaren Fräsmaschinen. Zum Abtragen großer Materialmengen in mehreren Durchläufen.

Drawer fronts are formed horizontally, flat on the table surface, drawer sides are formed vertically against the fence of the table.

**Application:** Cuts all composites, plywood, hardwood and softwood. Use only on table mounted portable router machines. Use multiple passes when removing large quantities of material.

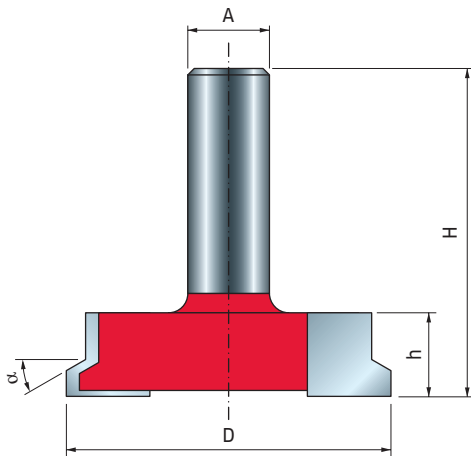

D	h	H	A	$\alpha$	Z	Max. Drehzahl Max RPM	Code Code	SAP SAP
50,5	13	51	12	30°	2	16.000	99-24012P	F03FR02463

