

Serie - Series

38-

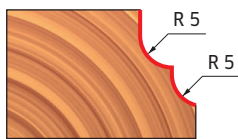
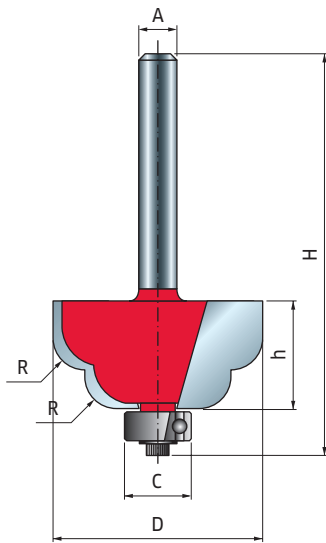

## Doppel-Hohlkehlfräser Double cove bits

Schneidet alle Verbundwerkstoffe, Sperrholz, Hartholz und Weichholz. Einsatz an handgeführten oder tischmontierten tragbaren Fräsmaschinen. Zum Abtragen großer Materialmengen in mehreren Durchläufen.

Cuts all composites, plywood, hardwood and softwood. Use on hand held or table mounted portable router machines. Use multiple passes when removing large quantities of material.

D	h	H	A	C	R	Z	Max. Drehzahl Max RPM	Code Code	SAP SAP
32,7	15	57,2	6	12,7	5	2	16.000	38-95006P	F03FR01854
32,7	15	57,2	8	12,7	5	2	16.000	38-95008P	F03FR01855

Indem Sie einfach das **Kugellager 3102M AA9P** ( $\varnothing 3/8''$ ) und die **Stufenscheibe FX07M AA9P** bestellen, erhalten Sie ein anderes Profil.

By simply ordering the Ball bearing 3102M AA9P ( $\varnothing 3/8''$ ) and the Step washer FX07M AA9P you will be able to obtain a different profile.

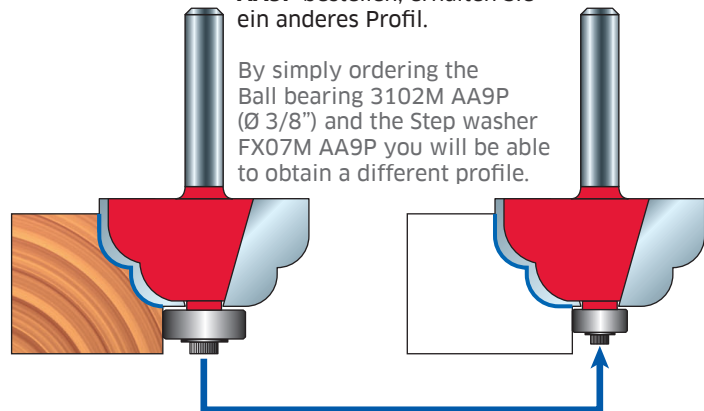

Serie - Series

38-

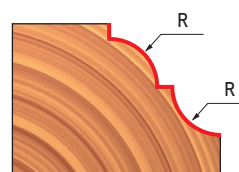
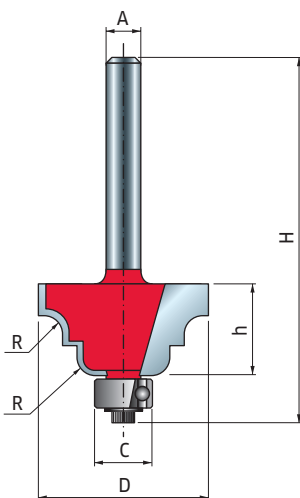

## Hohlkehhl- und Viertelstabfräser Cove & bead bits

Schneidet alle Verbundwerkstoffe, Sperrholz, Hartholz und Weichholz. Einsatz an handgeführten oder tischmontierten tragbaren Fräsmaschinen. Zum Abtragen großer Materialmengen in mehreren Durchläufen.

Cuts all composites, plywood, hardwood and softwood. Use on hand held or table mounted portable router machines. Use multiple passes when removing large quantities of material.

D	h	H	A	C	R	Z	Max. Drehzahl Max RPM	Code Code	SAP SAP
29,4	13,5	55,5	6	9,5	4	2	18.000	38-30606P	F03FR01826
38,9	18,3	60,3	6	9,5	6,4	2	16.000	38-30406P	F03FR01823
29,4	13,5	55,5	8	9,5	4	2	18.000	38-30608P	F03FR01827
38,9	18,3	60,3	8	9,5	6,4	2	16.000	38-30408P	F03FR01824
29,4	13,5	61,2	12	9,5	4	2	18.000	38-31212P	F03FR01829
38,9	18,3	66	12	9,5	6,4	2	16.000	38-31412P	F03FR01831