

Set controprofilo-Piattabanda
Counterprofile-Raising panel Set / Konterprofiler-Abplattfräser Set

YS101AZM
YS101BZM

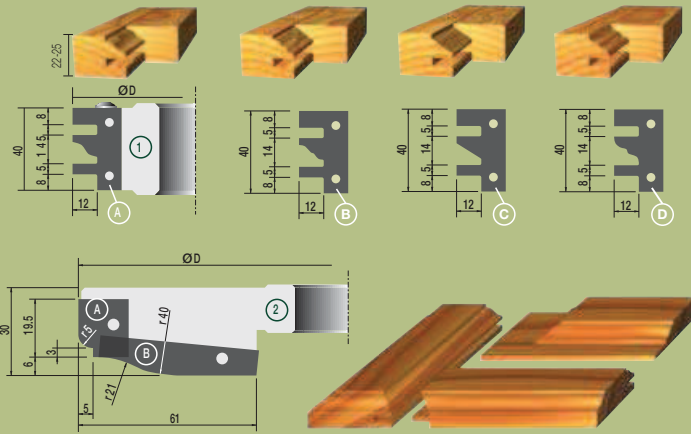

Z=2 / MAN / HW

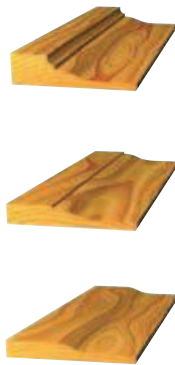

Il set è composto da due teste portacoltelli con corpo in lega leggera. La testa per l'esecuzione del profilo-controprofilo è equipaggiata di serie con coltellini in HW per ottenere il profilo A (vedi disegno), ma può utilizzare anche coltellini per l'esecuzione dei profili B, C e D che vengono forniti esclusivamente su richiesta. La testa per piattabanda monta 4 coltellini in HW posizionati con angolo assiale con i quali si possono ottenere i tre profili indicati nei disegni.

The set consists of two cutterheads with aluminium bodies. The cutterhead for profile and counterprofile cutting is supplied with HW knives so to obtain profile A (see drawing) but can also use HW knives to obtain profile B, C and D that are supplied only on specific request. The raising panel cutterhead fits four HW knives positioned with shear angle and permits to obtain the three profiles below indicated.

Ausführung:

2-teiliger Werkzeugsatz im Etui verpackt, Trätkörper aus hochwertiger Aluminiumlegierung. HW-Konterprofilfräser bestückt mit Messerprofil A, Profile B, C, D können im gleichen Grundkörper eingesetzt werden. Profil- und Konterprofil werden ohne Schneidenwechsel, nur durch Spindelverstellung hergestellt. HW-Abplattfräser bestückt mit 2 Abplattschneiden und 2 Profilschneiden mit Achswinkel für ausrißfreies Fräsen bei Hirnholz.

Caratteristiche / Technical Details / Technische Daten

composto da / including / bestehend aus:

	N°2 TESTE / HEADS / MESSERKOPF	ØD(mm)	B(mm)	Ød(mm)	Z	
Set YS101AZM	Testa / Head / Messerkopf ①	120	40	30-35-40	2	MAN / HW
	Testa / Head / Messerkopf ②	183	30	30-35-40	2+2	MAN / HW
Set YS101BZM	Testa / Head / Messerkopf ①	130	40	50	2	MAN / HW
	Testa / Head / Messerkopf ②	200	30	50	2+2	MAN / HW

Ricambi / Spare parts / Ersatzteile

6

①	YH102AAM YH102BAM	A 602075 B 602076 C 602077 D 602078	340016	501315
②	YH101AAM YH101BAM	A 601097 B 601050	340013 340014	501315 501315
		A B		