

Hohlkehl- und Viertelstabfräser Fillet cove & bead bits

Schneidet alle Verbundwerkstoffe, Sperrholz, Hartholz und Weichholz. Einsatz an handgeführten oder tischmontierten tragbaren Fräsmaschinen. Zum Abtragen großer Materialmengen in mehreren Durchläufen.

Cuts all composites, plywood, hardwood and softwood. Use on hand held or table mounted portable router machines. Use multiple passes when removing large quantities of material.

D	h	H	A	C	R	Z	Max. Drehzahl Max RPM	Code	SAP
mm	mm	mm	mm	mm	mm			Code	SAP
32,7	14,5	56,7	6	12,7	3	2	16.000	38-80006P	F03FR01846
36,7	16,5	58,7	6	12,7	4	2	16.000	38-80206P	F03FR01848
40,7	18	60,2	6	12,7	5	2	16.000	38-80406P	F03FR01850
32,7	14,5	56,7	8	12,7	3	2	16.000	38-80008P	F03FR01847
36,7	16,5	58,7	8	12,7	4	2	16.000	38-80208P	F03FR01849
40,7	18	60,2	8	12,7	5	2	16.000	38-80408P	F03FR01851

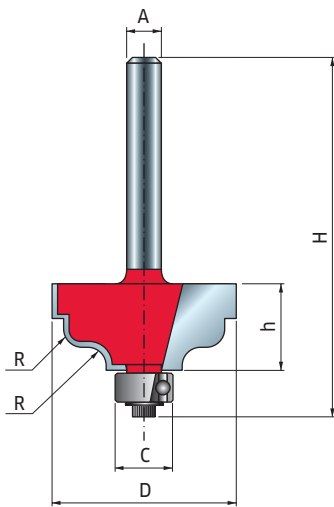
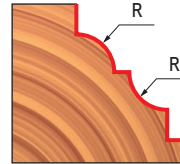

Doppel-Rundungsfräser Double fillet gouge bits

Schneidet alle Verbundwerkstoffe, Sperrholz, Hartholz und Weichholz. Einsatz an handgeführten oder tischmontierten tragbaren Fräsmaschinen. Zum Abtragen großer Materialmengen in mehreren Durchläufen.

Cuts all composites, plywood, hardwood and softwood. Use on hand held or table mounted portable router machines. Use multiple passes when removing large quantities of material.

D	h	H	A	C	R	Z	Max. Drehzahl Max RPM	Code	SAP
mm	mm	mm	mm	mm	mm			Code	SAP
31,8	15	56,8	6	9,5	3,2	2	18.000	38-45206P	F03FR01835
31,8	15	56,8	8	9,5	3,2	2	18.000	38-45208P	F03FR01836

