

Hohlkehlfräser klassisch Classical cove bits

Schneidet alle Verbundwerkstoffe, Sperrholz, Hartholz und Weichholz. Einsatz an handgeführten oder tischmontierten tragbaren Fräsmaschinen. Zum Abtragen großer Materialmengen in mehreren Durchläufen.

Cuts all composites, plywood, hardwood and softwood. Use on hand held or table mounted portable router machines. Use multiple passes when removing large quantities of material.

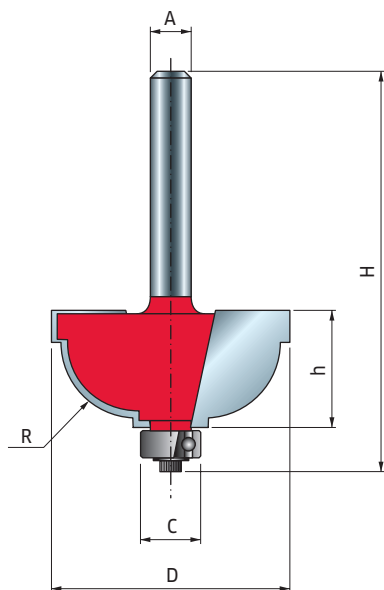

D	h	H	A	C	R	Z	Max. Drehzahl Max RPM	Code	SAP
mm	mm	mm	mm	mm	mm			Code	SAP
28,6	12,7	54,2	6	9,5	4,8	2	18.000	30-30406P	F03FR01719
31,8	15,1	56,6	6	9,5	8	2	18.000	30-20206P	F03FR01715
28,6	12,7	54,2	8	9,5	4,8	2	18.000	30-30408P	F03FR01720
31,8	15,1	56,6	8	9,5	8	2	18.000	30-20208P	F03FR01716
28,6	12,7	63,5	12	9,5	4,8	2	18.000	30-32412P	F03FR01722
31,8	15,1	63,5	12	9,5	8	2	18.000	30-22212P	F03FR01718

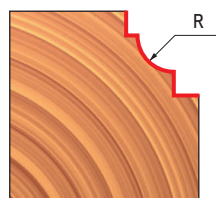

Mit Lager Ø 9,5 mm
With bearing Ø 9,5 mm

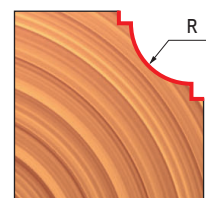

Mit Lager Ø 12,7 mm
With bearing Ø 12,7 mm

Indem Sie einfach das **Kugellager 3102M AB9P** (Ø 1/2") und die **Stufenscheibe FX07M AB9P** bestellen, erhalten Sie ein anderes Profil.

By simply ordering the **Ball bearing 3102M AB9P** (Ø 1/2") and the **Step washer FX07M AB9P** you will be able to obtain a different profile.

