

Gehrungsverleimfräser Lock mitre bit

Schneidet alle Verbundwerkstoffe, Sperrholz, Hartholz und Weichholz. Einsatz nur an tischmontierten tragbaren Fräsmaschinen.
Zum Abtragen großer Materialmengen in mehreren Durchläufen.

Cuts all composites, plywood, hardwood and softwood. Use only on table mounted portable router machines.

Use multiple passes when removing large quantities of material.

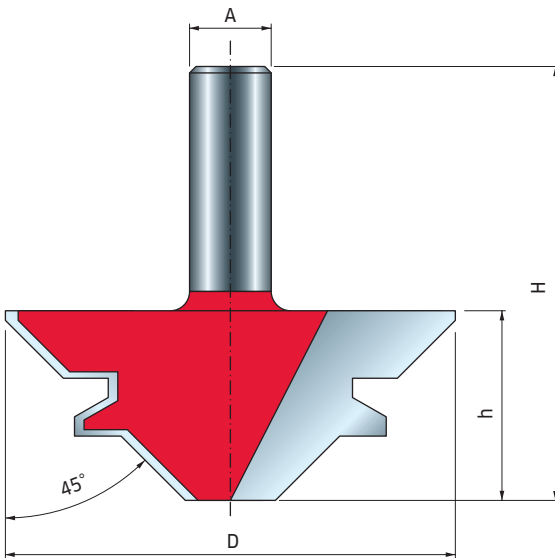

D	h	H	A	Z	Max. Drehzahl Max RPM	Code	SAP
mm	mm	mm	mm			Code	SAP
55	23	61	12	45°	16000	99-03512P	F03FR02425
70	29,5	67,5	12	45°	12.000	99-03412P	F03FR02424

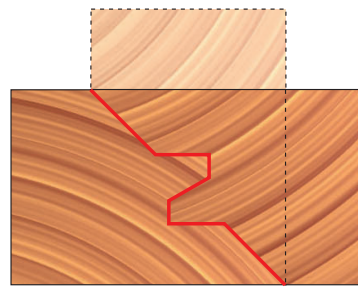

99-03412P
F03FR02424

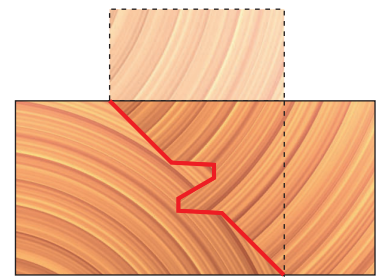

99-03512P
F03FR02425

Für eine **einfache Verbindung** werden beide Platten horizontal in Längsrichtung aneinandergesetzt.

Eine **45°-Gehrungsverbindung** entsteht, wenn beide Platten im rechten Winkel zueinander angeordnet werden.

For a **simple joint** run both panels horizontally.

A **45° mitre joint** is simply made by running one panel horizontally and one panel vertically.

Einfache Verbindung
Simple Joint

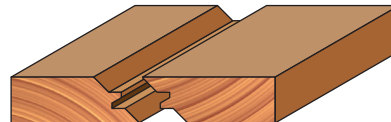

Gehrungsverbindung 45°
45° Mitre Joint

