

Serie - Series

**85-**

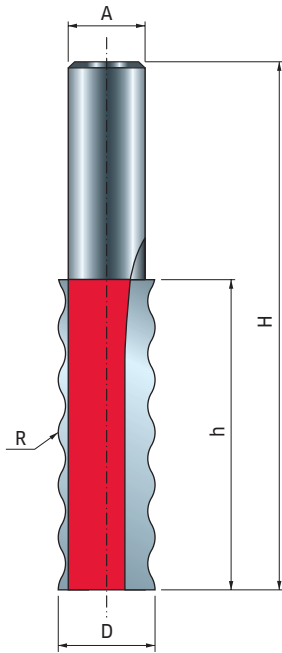

## Wellenprofilfräser Wavy joint bit

Schneidet alle massiven Oberflächenmaterialien, harte Oberflächen, Hartholz und Verbundwerkstoffe. Einsatz an handgeführten oder tischmontierten tragbaren Fräsmaschinen.  
Zum Abtragen großer Materialmengen in mehreren Durchläufen.

Cuts all solid surface materials, solid surfaces, hardwood and composition materials. Use on hand held or table mounted portable router machines.  
Use multiple passes when removing large quantities of material.

| D  | h    | H  | A  | R | Z | Max. Drehzahl<br>Max RPM | Code<br>Code     | SAP<br>SAP |
|----|------|----|----|---|---|--------------------------|------------------|------------|
| 16 | 50,8 | 88 | 12 | 4 | 2 | 24.000                   | <b>85-03312P</b> | F03FR02229 |

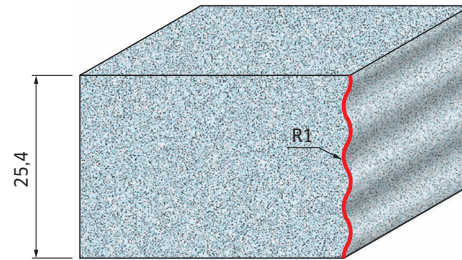

Serie - Series

**99-**

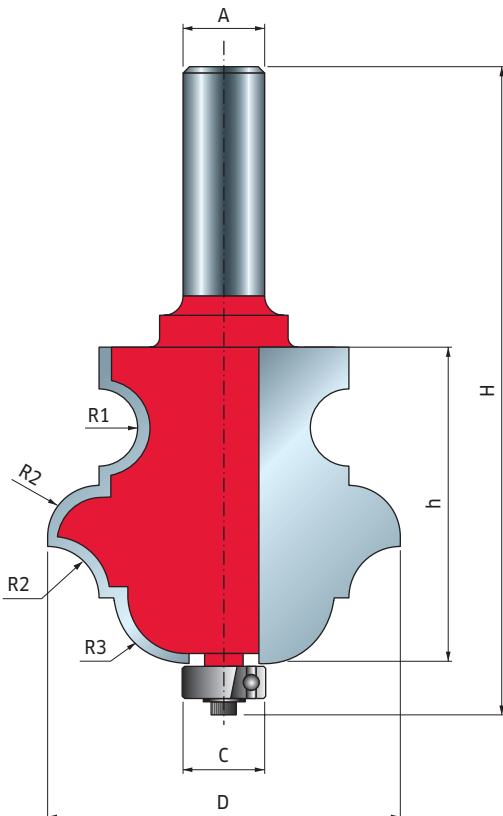

## Multiradiusfräser Multi-profile bit

Dicke Hartmetallschneiden und ein kräftiger Schaft erlauben die Herstellung zahlloser Profile, die durch Variieren der Höhen- und Anschlageneinstellung oder in mehreren Durchläufen entstehen.

Schneidet alle Verbundwerkstoffe, Sperrholz, Hartholz und Weichholz. Einsatz nur an tischmontierten tragbaren Fräsmaschinen.  
Zum Abtragen großer Materialmengen in mehreren Durchläufen.

Thick carbide tips and a sturdy shank allow the production of an endless number of moulding profiles, which are created by varying the height and fence setting, or by making multiple passes.

Cuts all composites, plywood, hardwood and softwood. Use only on table mounted portable router machines.  
Use multiple passes when removing large quantities of material.

| D    | h  | H   | A  | C    | Z | Max. Drehzahl<br>Max RPM | Code<br>Code     | SAP<br>SAP |
|------|----|-----|----|------|---|--------------------------|------------------|------------|
| 54,7 | 49 | 102 | 12 | 12,7 | 2 | 16.000                   | <b>99-PK112P</b> | F03FR02406 |

